

MF-System is een universeel bouwsysteem van componenten bestemd voor het snel en eenvoudig samenstellen van meetopstellingen.

Het systeem is geheel ontwikkeld en geproduceerd door Schut Geometrische Meettechniek. Onderdelen van MF-System zijn vervaardigd uit hoogwaardig staal en op kleur geanodiseerd AlMgSi1 aluminium.

Het systeem bestaat uit o.a. basisplaten, parallelveerelementen, montagestrippen, tasterhouders en taststiften. Een stabiele product-positionering is essentieel voor nauwkeurige metingen en door de uitgekende samenstelling van MF-System is het mogelijk om met slechts enkele onderdelen op eenvoudige wijze een complete meetopstelling te bouwen. Ideaal voor toepassing bij repeterende seriemetingen.

De onderdelen van MF-System zijn gebaseerd op zowel horizontale oplegging als verticale opspanning. Door een ruime keus aan tastervormen

is het bouwsysteem zowel geschikt voor draaidelen als voor bijvoorbeeld (gecompliceerde) freesdelen. Alle individuele onderdelen zijn los verkrijgbaar, wat een zeer grote mate van flexibiliteit biedt in het gebruik.

De hoge mate van flexibiliteit is te danken aan het universele karakter van MF-System. Door gebruik van internationaal bekende passingmaten voor meetskroeken en elektronische tasters zijn de onderdelen breed inzetbaar. Met enkele basiselementen is eenvoudig een meetpunt op een productie- of bewerkingsmachine te realiseren.

MF-System is door de hoge kwaliteit en lage prijs een ideale aanvulling voor toepassing in bestaande meetopstellingen en voor gebruik in productieomgevingen. Door de eenvoudige montage en modulaire opbouw is MF-System uitermate geschikt voor toepassing in (klant) specifieke ontwerpen en meetopstellingen.

Componenten

• meetopstellingen

• in-line metingen

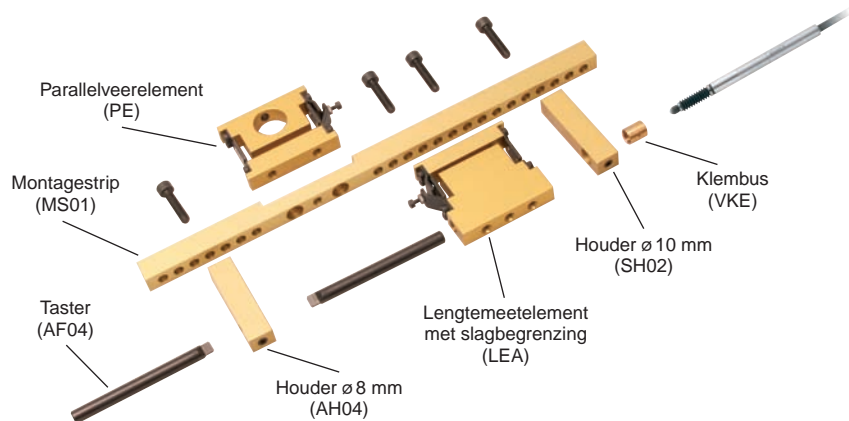

Stalen basisplaten

Art. nr.	Type	Stalen basisplaten
870.014	BP25	Basisplaat voor verticale meetopstellingen 250 x 200 mm. Voorbereid met gaten en taggaten voor meetopstellingen.
870.015	BP50	Basisplaat 500 x 250 mm voor dubbele verticale meetopstellingen. Een grotere basis dan type BP25 met twee meetposities. Voorbereid met gaten en taggaten voor meetopstellingen.
870.087	BP30	Basisplaat voor horizontale meetopstelling, 304 x 150 mm. Voorbereid met gaten en taggaten voor de opbouw van meetopstellingen.
870.088	BP40	Basisplaat voor horizontale meetopstelling 404 x 150 mm.
870.202	BP60	Basisplaat 604 x 150 mm. Met gaten voor 3 montageblokken MB01/02.
636.027		Stelvoet voor basisplaat.

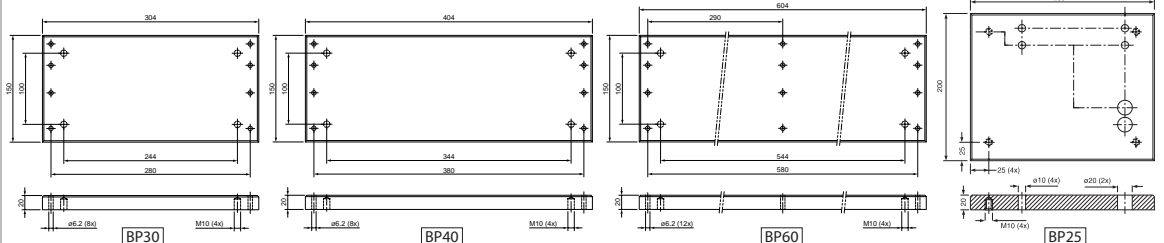
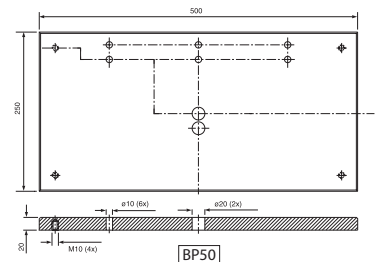

Tasters / tasterhouders

Art. nr. Type Tasters

Tasters AF01/02/03 $\varnothing 4$ mm, voor plaatsing in tasterhouders. Voorzien van hardmetalen inzetstuk. Taster AF04 kan direct geplaatst worden in houder van $\varnothing 8$ mm. Voorzien van hardmetalen inzetstuk.

- 870.023 AF01
- 870.024 AF02
- 870.025 AF03
- 870.071 AF04

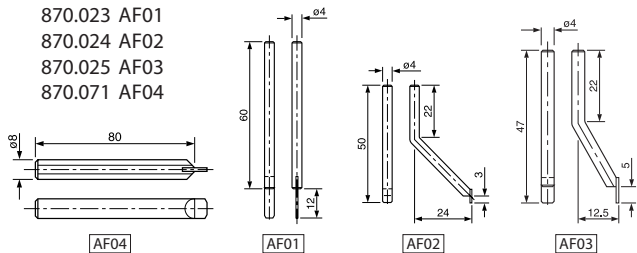

Art. nr. Type Tasters $\varnothing 4$ mm

(met hardmetalen kogelpunt).
 870.027 AR01 Kogel $\varnothing 5$ mm.
 870.026 AR02 Kogel $\varnothing 4$ mm.
 870.028 AR03 Kogel $\varnothing 3$ mm.
 870.029 AR04 Kogel $\varnothing 2$ mm.
 870.030 AR05 Kogel $\varnothing 1,5$ mm.

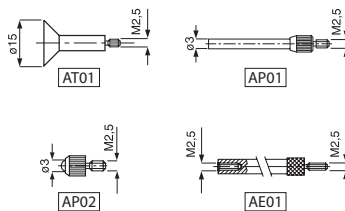

Art. nr. Type Tasters

(voorzien van schroefdraad M2,5).
 870.031 AT01 Vlak, $\varnothing 15$ mm.
 870.032 AP01 Vlak, $\varnothing 3$ mm.
 870.033 AP02 Kogel, $\varnothing 3$ mm.

Art. nr. Type Verlengstukken

(voorzien van schroefdraad M2,5).
 870.034 AE01 Lengte 10 mm.
 870.035 AE02 Lengte 20 mm.
 870.036 AE03 Lengte 30 mm.
 870.037 AE04 Lengte 40 mm.
 870.038 AE05 Lengte 50 mm.
 870.039 AE06 Lengte 60 mm.
 870.040 AE07 Lengte 70 mm.
 870.041 AE08 Lengte 80 mm.
 870.042 AE09 Lengte 90 mm.

Art. nr. Type Houders

Houder SH01/02 bestemd voor tasters en meetsklokken (te gebruiken in combinatie met klembus 780.398). Houder SH03 voor taster of aanslag, in de lengterichting van een V-opstelling. Aluminium, goud geanodiseerd.

- 870.050 SH01 Lengte 60 mm
- 870.051 SH02 Lengte 77 mm
- 870.092 SH03 Lengte 128 mm

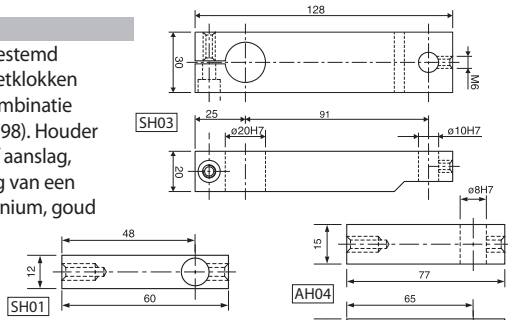

Art. nr. Type Houders

870.052 AH04 Lengte 77 mm. Bestemd voor aanbeelden en diverse assen $\varnothing 8$ mm en tasterhouder 870.010.
 870.297 AH05 Lengte 64 mm. Taststukextensie (gebruikt in set 1). Aluminium, goud geanodiseerd.

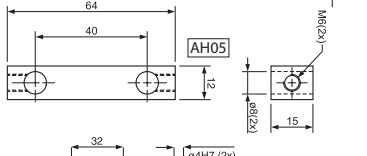

Art. nr. Type Tasterhouders

Bestemd voor tasters van $\varnothing 4$ mm.

- 870.010 AH01
- 870.018 AH02
- 870.022 AH03

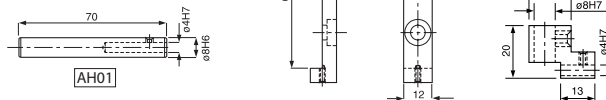

Bovenaanzicht van een meetopstelling voor een buitenmeting met 1 taster.

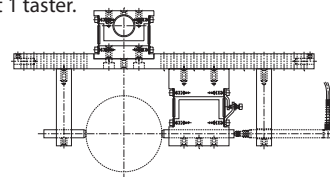

Bovenaanzicht van een meetopstelling voor een buitenmeting met 2 tasters. Ook de onrondheid kan zo gemeten worden.

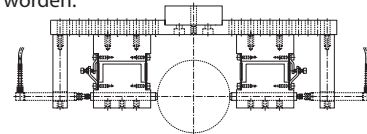

Voorwaanzicht van een meetopstelling voor een 2-punts gatmeting met 2 tasters.

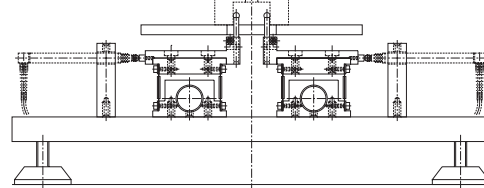

Voorbeeld verticale meetopstelling / horizontale meetopstelling met V-oplegging

Art. nr.	Aantal	Verticale meetopstelling
871.002	1	Centreerunit met houder CU
870.001	3	Vaste centerpunt CP7
870.003	1	As C20
870.005	1	As CJ30
780.398	6	Klembus
870.014	1	Basisplaat BP25
870.080	1	Verbindingsbeugel CB05
870.045	1	Montageplaat MP30
870.050	6	Houder SH01
870.058	3	Montagestrip MS02
870.059	1	Object centerhouder CUH
870.084	2	Verbindingsbeugel CB04
871.016	6	Lengtemeetelement LMA
871.014	2	Hendel H01
870.297	6	Houder AH05
636.027	4	Stelvoet voor basisplaat
870.007	6	As (aanbeeld) S8

Art. nr. Omschrijving
 872.000 Set (prijs incl. 3 meetbeugels, excl. tasters en meettasters).

Art. nr.	Aantal	Horizontale meetopstelling
870.085	2	V-oplegging VB01
870.086	2	V-blokhouder VS01
870.088	1	Basisplaat BP40
870.089	2	Montageblok MB01
870.090	2	Montageblok MB02
870.093	3	As C40
870.057	3	Montagestrip MS01
870.092	2	Houder SH03
870.050	6	Houder SH01
780.398	8	Klembus
636.027	4	Stelvoet voor basisplaat
871.006	3	Parallelveerelement PEA
870.095	1	Instelas AS40
871.016	3	Lengtemeetelement LMA
870.010	1	Tasterhouder AH01
870.028	1	Taster AR03

Art. nr. Omschrijving
 872.003 Set (exclusief tasters en meettasters).

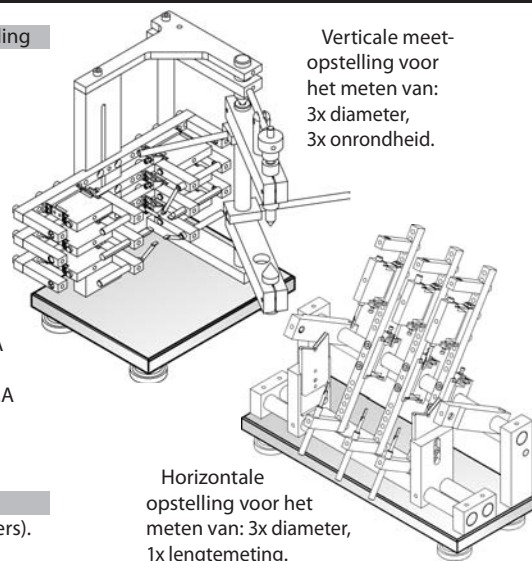

Verticale meetopstelling voor het meten van: 3x diameter, 3x onrondheid.

Horizontale opstelling voor het meten van: 3x diameter, 1x lengtemeting.



ISO 9001

Schut Geometrische Meettechniek bv
 Duinkerkenstraat 21
 9723 BN Groningen
 Nederland
 Tel: 050 5 877 877
 E-mail: SchutNL@Schut.com

Schut België bv
 Wouter Haecklaan 4 bis
 2100 Deurne (Antwerpen)
 België
 Tel: 03-366.59.59
 E-mail: SchutB@Schut.com